

1. SINIF TOHUM

İLKOKUL 1. SINIF
OKUMA VE YAZMA
ÇALIŞMA YAPRAKLARI

2. KİTAPÇIK



meb.gov.tr

MİLLÎ EĞİTİM BAKANLIĞI YAYINLARI
YARDIMCI KAYNAK EĞİTİM MATERYALİ

TOHUM

Öğrenmeye Devam Ediyor

Kitapçık 2

1. Sınıflar İçin

Editör

Doç. Dr. Özlem BAŞ

Doç. Dr. Yasemin KUŞDEMİR



meb.gov.tr

Türkçe yayın hakları MEB, 2020

Tüm yayın hakları saklıdır. Tanıtım için yapılacak kısa alıntılar dışında, yayıncının yazılı izni olmaksızın hiçbir yolla çoğaltılamaz ve kullanılamaz.



Mustafa Kemal Atatürk

İSTİKLÂL MARŞI

Korkma, sönmez bu şafaklarda yüzen al sancak;
Sönmeden yurdumun üstünde tüten en son ocak.
O benim milletimin yıldızıdır, parlayacak;
O benimdir, o benim milletimindir ancak.

Çatma, kurban olayım, çehreni ey nazlı hilâl!
Kahraman ırkıma bir gül! Ne bu şiddet, bu celâl?
Sana olmaz dökülen kanlarımız sonra helâl.
Hakkıdır Hakk'a tapan milletimin istiklâl.

Mehmet Âkif Ersoy



BİZ OKURUZ

Biz okuruz

Biliyoruz

Okumak, görmek demek,

Tanımak insanları

Doğayı sevmek demek.

Biz okuruz

Biliyoruz

Okumak yücelmek demek,

Yürüyüp adım adım

Doğruyu bulmak demek.

Biz okuruz

Biliyoruz

Okumak sevmek demek,

En zor olanı başarmak

Kendini bilmek demek.

Ayla ÇINAROĞLU

1**Sesli Okuyorum**

"Biz Okuruz" şiirini rehberli okuyalım. Önce bir büyüğümüz okusun, biz dinleyelim. Ardından şiiri sesli okuyalım.

2**Heceleri ~ Sözcükleri Alkışlayalım**

Aşağıdaki sözcükleri alkışlayarak heceleylelim.

biliyoruz → bi-li-yo-ruz okumak → _____

insanları → _____ sevmek → _____

doğruyu → _____ kendini → _____

başarmak → _____ tanımak → _____

3

Sözcüklerle Oynuyorum



Oku - adım - doğa - zor - biz

Yukarıdaki sözcükleri bulmacada bulup işaretleyelim.

C	V	O	K	U	E
A	D	I	M	H	J
Z	D	O	Ğ	A	E
B	Ğ	K	O	Ö	I
İ	Y	B	Z	O	R
Z	L	M	P	T	V

4

Cümleler Kuralım



Aşağıdaki sözcükleri kullanarak anlamlı ve kurallı bir cümle oluşturalım. Oluşturduğumuz cümleyi satıra yazalım.

özledim

okulumu

çok

5

Dikte - Dinlediđimi Yazarım



"Biz Okuruz" adlı Őiirin ilk on mısrasını bir büyüđümüz okurken biz de yazalım.

Handwriting practice area consisting of ten sets of horizontal lines. Each set includes a solid blue top line, a dashed pink middle line, and a solid blue bottom line, providing a guide for letter height and placement.



6

Okuyorum, Anlıyorum, Düşünüyorum



Aşağıdaki soruları cevaplayalım. Cevabımızı satırlara yazalım.

Okumayı size kim öğretti?

Four sets of horizontal writing lines for the first question. Each set consists of a solid blue top line, a dashed pink middle line, and a solid blue bottom line.

Okumayı öğrendiğiniz için neler hissediyorsunuz?

Four sets of horizontal writing lines for the second question. Each set consists of a solid blue top line, a dashed pink middle line, and a solid blue bottom line.



DONDURMACI DONDO

Her yaz Dondurmacı Dondo ormanda piknik yapmaya gelenlere dondurma satıyormuş. Sıcak yaz günlerinde onun yaptığı meyveli dondurmanın tadına doyum olmuyormuş. Dondo'nun eşsiz dondurmasının bir sırrı varmış. Ama bu sırrı ormandaki hayvan dostlarından başka kimse bilmiyormuş.



Her gün eve dönerken dondurmanın birazını onlara ayırırmış. Tavşan dağ çilekli, ayı yaban mersinli, kirpi böğürtlenli, tilki naneli dondurmaya bayılırmış.



Dondurmacı Dondo, hayvan dostlarıyla topladığı meyvelerden dondurma yapıyormuş. Çünkü en tatlı, en lezzetli meyvelerin yerlerini onlar biliyormuş. İşte, yaptığı eşsiz dondurmaların sırrı buymuş.

Feridun ORAL

1**Sesli Okuyorum**

"Dondurmacı Dondo" adlı metni önce bir büyüğümüz okurken dinleyelim. Ardından metni birkaç kez sesli okuyalım.

2**Heceleri ~ Sözcükleri Alkışlayalım**

Aşağıdaki sözcükleri hece sayısına göre alkışlayarak söyleyelim. Sözcüklerin hecelerini kutulara yazalım.

Meyve: 2 alkış

Dondurma: 3 alkış

Piknik: 2 alkış

Böğürtlen: 3 alkış



Aşağıda kutucuklarda verilen harflerle bir sözcük oluşturalım. Sözcüğü boş kutuya yazalım.

- Dağ çilekli dondurma seven hayvan hangisidir?

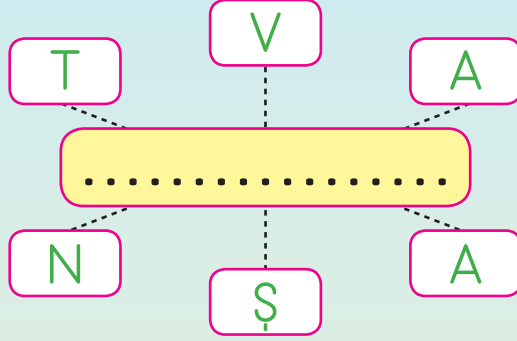

- Hangi hayvan böğürtlenli dondurmayı sevmektedir?

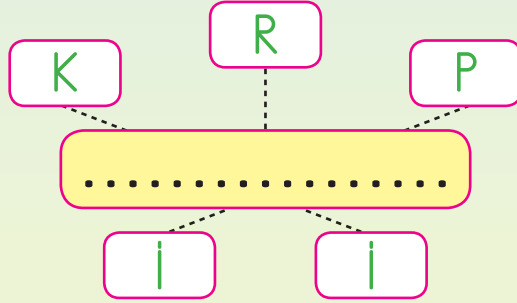

- Hangi hayvan naneli dondurmayı sevmektedir?

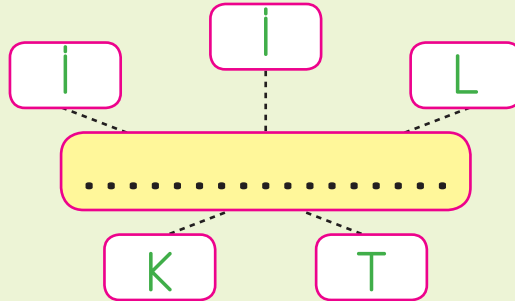



Aşağıdaki balonun içinde heceler verilmiştir.
Bu heceleri kullanarak sözcükler oluşturalım.
Oluşturduğumuz sözcükleri yazı alanına yazalım.

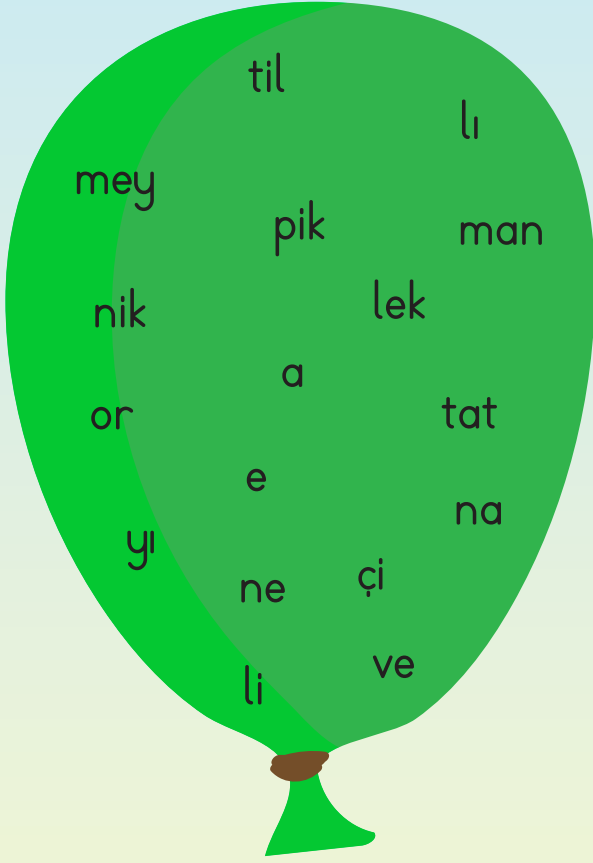

Blank writing lines for the word-building activity, consisting of multiple sets of blue top and bottom lines with a dashed pink middle line.



Sözcüklerle Oynuyorum



Resimlerde gördüğümüz varlıkların adlarını altlarına yazalım.



Blank writing lines for the word-writing activity, consisting of blue top and bottom lines with a dashed pink middle line.

Blank writing lines for the word-writing activity, consisting of blue top and bottom lines with a dashed pink middle line.

Blank writing lines for the word-writing activity, consisting of blue top and bottom lines with a dashed pink middle line.

4

Cümler Kuralım



Aşağıdaki tabloda verilen sözcükleri kullanarak anlamlı ve kurallı cümle oluşturup cümleleri defterimize yazalım. Yazdığımız cümleleri sesli okuyalım.

dondurma	piknik	tavşan
yaz	kirpi	orman

5

Dikte - Dinlediğimi Yazarım



"Dondurmacı Dondo" adlı metnin ilk paragrafını bir büyüğümüzden dinleyerek metni satırlara yazalım.

Handwriting practice lines consisting of multiple rows of blue top and bottom lines with a dashed pink middle line for letter height guidance.

6

Okuyorum, Anlıyorum, Düşünüyorum



Aşağıdaki soruları cevaplayalım.

“Dondurmacı Dondo” adlı metinde hangi hayvanlardan bahsedilmektedir? Aşağıya yazınız.

Dondurmacı Dondo’dan dondurma alsanız hangi meyveli dondurmayı tercih edersiniz? Aşağıya yazınız.



EŞEK DURDU, BEN DE İNDİM

Bir gün Nasreddin Hoca eşegiyle çarşıdan geçiyormuş. Eşek ilerlerken birdenbire duruvermiş.

Boş bulunan Hoca'nın, hayvanın başının üstünden yere yuvarlanıp, bir şey olmamış gibi doğrulması bir olmuş.

Buna karşın Hoca, çarşıdakilerin çevresine toplanıp gülüştüklerini görünce de terslenmiş:

- Ne gülüyorsunuz? Eşek durdu, ben de indim...

Derleyen: Metin FUAT

1**Sesli Okuyorum**

"Eşek Durdu, Ben de İndim" adlı metni bir büyüğümüzden dinleyelim. Ardından metni kısık sesle mırıltılı okuyalım.

2**Heceleri ~ Sözcükleri Alkışlayalım**

Aşağıdaki sözcükleri alkışlayarak heceleylelim. Sözcüklerin hecelerini yazalım.

eşek



çarşidan



olmamış



birdenbire



doğrulması



yuvarlanmasıyla



ilerlerken



3

Sözcüklerle Oynuyorum



Aşağıdaki sözcük duvarında gördüğümüz sözcükleri okuyup boyayalım.



4

Cümleler Kuralım

eşeğiyle

Nasreddin Hoca

geçiyormuş

çarşıdan



Yukarıdaki sözcüklerle anlamlı ve kurallı bir cümle oluşturup cümlemizi aşağıdaki satıra yazalım.

5

Dikte - Dinlediđimi Yazarım



"Eşek Durdu Ben de İndim" adlı metni bir büyüğümüze okutalım. Metni dikkatle dinleyerek yazı alanına yazalım.

Handwriting practice area with multiple sets of blue solid top and bottom lines and a pink dashed middle line.

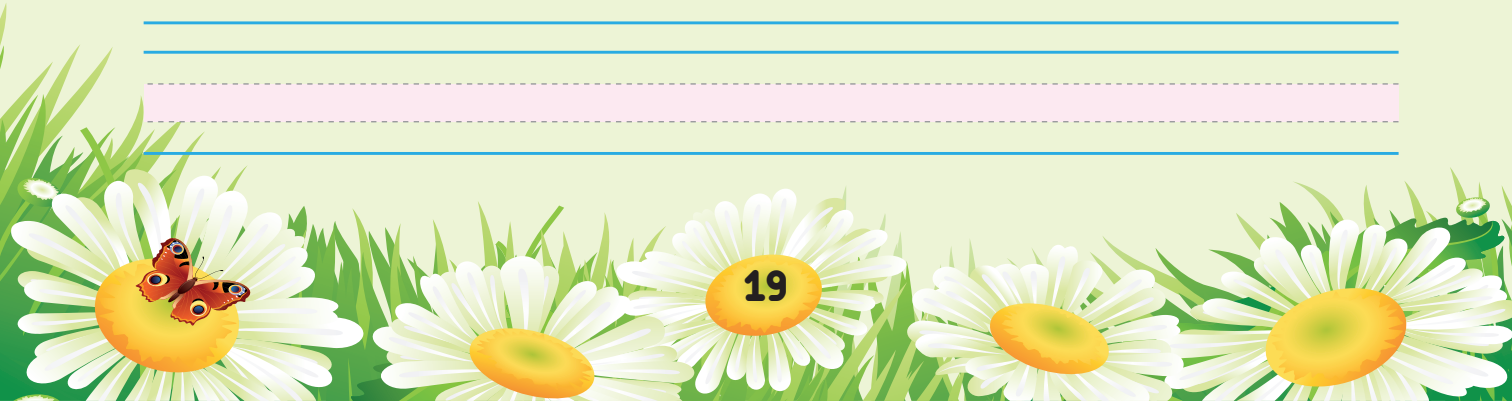

KEREM'İN ELLERİ

Kerem, okuldan gelince annesine, "Anne, çok acıktım, yemekte ne var?" diye sordu. Annesinin cevabını beklemeden hemen mutfağa koştu. Annesi, "Kerem, bir şey unutmadın mı?" diye seslendi.

Kerem düşündü ama bulamadı. "Hatırlayamadım anne.", dedi. Annesi, ellerini göstererek şöyle dedi:

"Okuldan gelince banyoya koşar,
Su ve sabunla yıkar,
Yirmiye kadar sayar,
Güzel kokulu sabunlar,
Bütün virüsler kaçar,
Kerem'in elleri mis kokar."

Kerem annesini merakla dinledi.

Annesinin ne demek istediğini hemen anladı. Gülümseyerek ona cevap verdi:

"Okuldan eve gelince,
Dokununca bir yere,
Yemekten sonra ve önce,
Hapşırınca ve öksürünce,
Ellerimi yıkarım,
Önce parmaklarımı,
Ardından avuçlarımı,
Köpürterek sabunlarım,
Hastalıkları kovarım."

Bu sözlerin ardından Kerem banyoya koştu. Ellerini sabunla acele etmeden köpürterek yıkadı. Elleri tertemiz olmuştu. Oğlunun ellerini yıkadığını görünce annesi çok mutlu oldu.

Yasemin KUŞDEMİR



1**Sesli Okuyorum**

"Kerem'in Elleri" adlı metni önce bir büyüğümüzden dinleyelim. Ardından metni kısık sesle mırıltılı okuyalım.

2**Heceleri ~ Sözcükleri Alkışlayalım**

Aşağıdaki sözcükleri heceleyerek söyleyelim. Her hecede alkışlayalım. Ardından bu sözcükleri aşağıya yazalım.

Sa

bun

:

2 alkış

Te

miz

:

2 alkış

Vi

rüs

:

2 alkış

Yı

ka

:

2 alkış

Ban

yo

:

2 alkış



Aşağıda verilen görselleri inceleyelim. Karışık verilen harflerle görsellerin adını yazalım.



B N A U S



O B Y N A



Sözcüklerle Oynuyorum



Aşağıdaki kutularda sözcüklerin ilk harfleri verilmiştir. Bu sözcükleri tablodan bulup kutulara yazalım.

OKUL

O

M

BANYO

2

8

HAPŞIRIK

H

7

MUTFAK

B

İ

SABUN

6

3

4

5

EVE

S

E

İNCİR

9

1

Aşağıda kutuda verilen rakamlarla eşleşen harfleri yazalım.

1

2

3

4

5

6

7

8

9



Aşağıdaki kutucuklarda yer alan heceleri birleştirerek anlamlı sözcükler oluşturalım. Sözcükleri yazalım.

te kö bun yı

pük ka miz sa

Handwriting practice lines consisting of three sets of blue top and bottom lines with a pink dashed middle line.



Cümleler Kuralım



Aşağıdaki cümlelerde "Kerem'in Elleri" adlı metinde geçen sözcükleri bularak sözcüklerin altını çizelim. Bu sözcükleri kullanarak yeni cümle yazalım.

Metindeki Sözcüğü Bul

Cümle Kur

Ayşe sabun aldı.

Çiçekler güzel kokar.

Hasan ellerini kirletti.

Okulumuzu temiz tutalım.

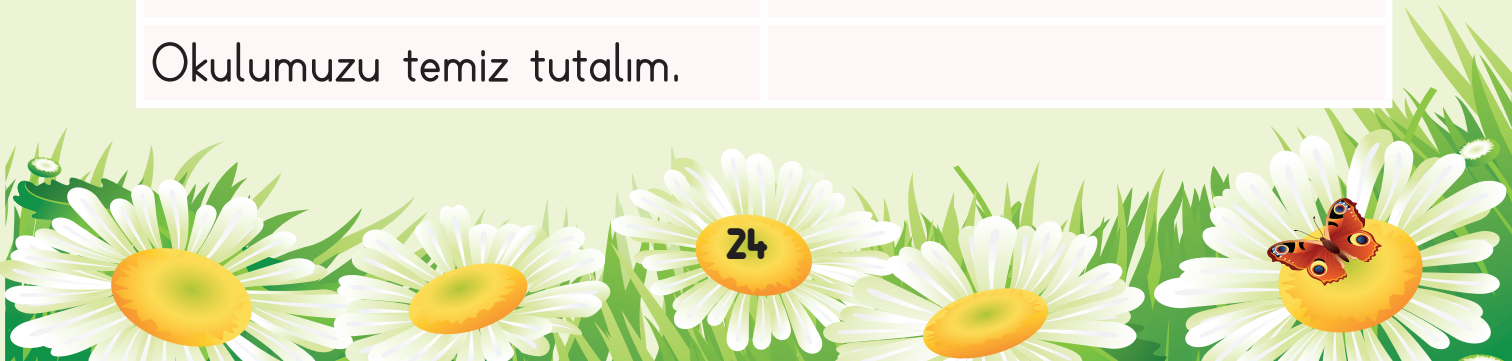



Aşağıdaki tabloda verilen sözcükleri kullanarak cümle oluşturalım. Cümleleri defterimize yazalım. Cümleleri sesli okuyalım.

mis	elleri	Kerem'in
kokar	gibi	

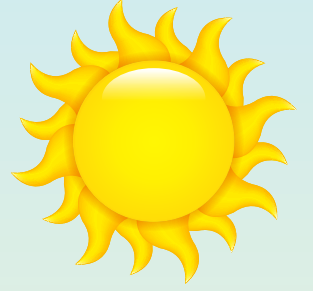

Dikte - Dinlediğimi Yazarım



"Kerem'in Elleri" adlı metnin son bölümünden dört cümleyi bir büyüğümüz okurken biz de yazalım.

Four sets of handwriting practice lines, each consisting of a solid top line, a dashed middle line, and a solid bottom line.

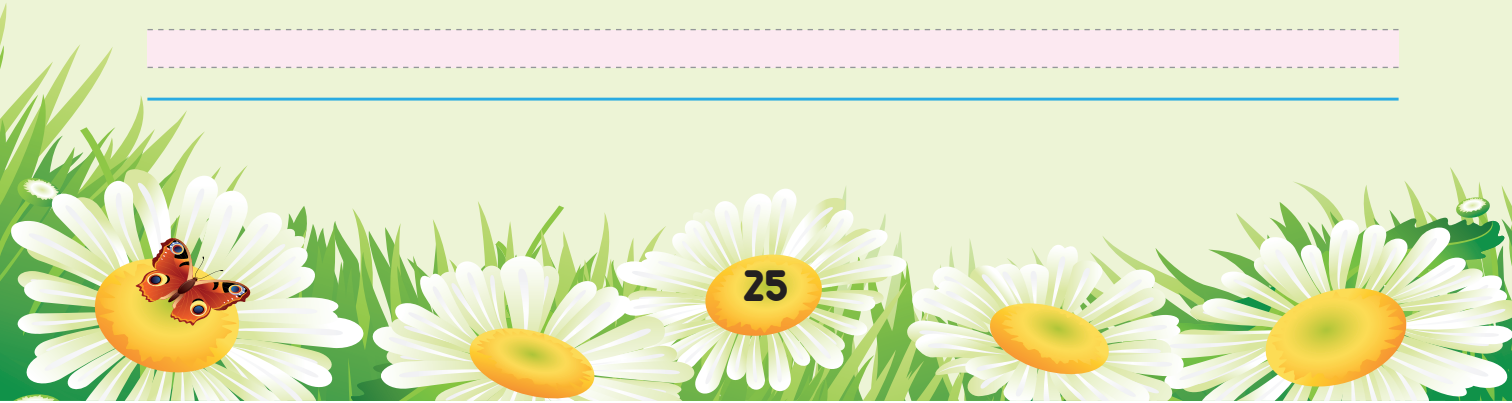

6

Okuyorum, Anlıyorum, Düşünüyorum



Aşağıdaki soruları birlikte cevaplayalım. Cevapları hakkında konuşalım.

- "Kerem'in Elleri" adlı metne yeni bir başlık düşünelim. Başlığımızı aşağıdaki bulutun içine yazalım.



- Aşağıdaki resimleri inceleyelim. Kişisel bakımımızla ilgili neler yapmalıyız? Anlatalım.



KAYNAKÇA

Akal, A.(2011). Küçük Kertenkele. Orman Masalları 2 (3. Baskı) İzmir: Uçanbalık Yayınları.

Ardağı, A. (2020). Atatürk İçimizde. siirparki.com adresinden Mayıs 2020'de erişilmiştir.

Angı , H. (2002). Çocuk Gözüyle Atatürk içinde Ercüment Ekrem Talu'nun anısı. 15. Baskı. Ankara: Angı Yayıncılık.

Bek, K. (2018). Yalancı Çoban ve Köylüler. İstanbul: Eksik Parça Çocuk

Çınaroğlu, A. (2017). Şiir Gemisi. 14. Baskı. Ankara: TUDEM yayınları.

Elverdi, I. (2018). Türkiye'nin Ağaçları Albümü. İstanbul: Kumdan Kale Yayınları.

Fuat, M. (2018). Çocuklar için Nasreddin Hoca Fıkraları. İstanbul: Türkiye İş Bankası Kültür Yayınları.

Oral, F. (2019) Bir Lokmalık Masallar içinde Dondurmacı Dondo. İstanbul: Yapı Kredi Yayınları.

Ortaç, Y. Z. (2020). Topum. okulsiirleri.com adresinden 28 Mayıs 2020'de erişilmiştir.

Diğer metinler bu kitap için yazılmıştır.

GÖRSEL KAYNAKÇA

Kitaptaki tüm görseller Shutterstock.com sitesinden telif hakları satın alınarak kullanılmıştır.

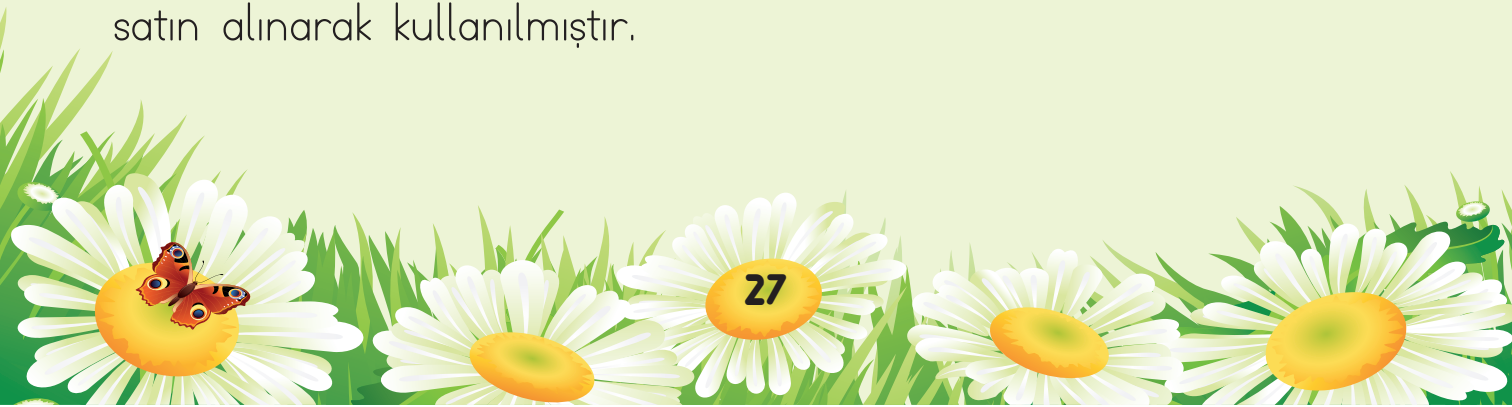



1. SINIF TOHUM

İLKOKUL 1. SINIF
OKUMA VE YAZMA
ÇALIŞMA KİTABI



meb.gov.tr

